

Diag - volume 15 - Flex 3

Controle do motor Bosch Motronic ME 7.4.9 (207 e C3) e ME 7.4.6 (Xsara Picasso)

Localização de componentes

Central elétrica do vão do motor - BSM

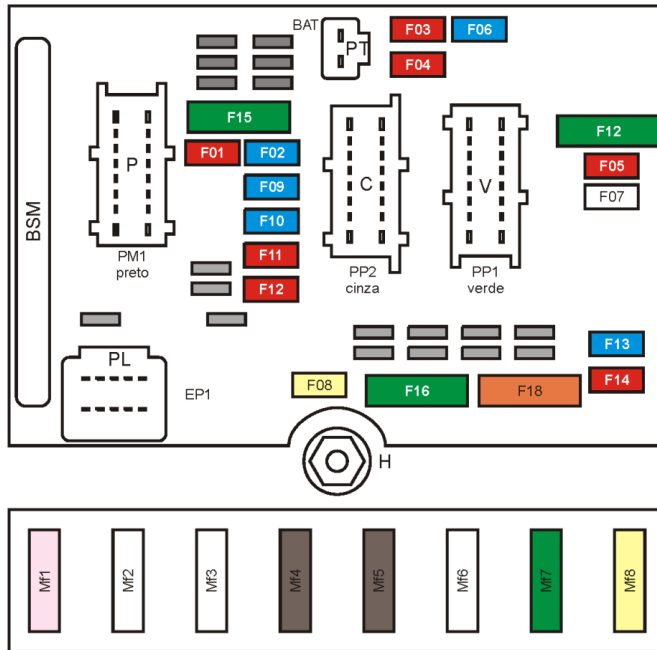

Fus.	Cor.	Descrição
F01	10A	Sensor de velocidade, luz de ré
F02	15A	Eletroválvula do canister, bomba de combustível e relé de partida a frio
F03	10A	ABS
F04	10A	UCM
F06	15A	Faróis de neblina
F08	20A	UCM, relés do ventilador
F09	15A	Farol baixo esquerdo
F10	15A	Farol baixo direito
F11	10A	Farol alto esquerdo
F12	10A	Farol alto direito
F13	15A	Avisos sonoros
F14	10A	Motor do limpador do pára-brisas dianteiro e traseiro
F15	30A	Eletroinjetores, Bobina de ignição, sonda lambda
F17	30A	Controle das velocidades alta e baixa do motor do limpador do pára-brisas dianteiro
F18	40A	Ventilador interno
MF1	20A	Eletroventilador do sistema de arrefecimento do motor
MF2	60A	ABS
MF3	30A	ABS
MF4	70A	BSI
MF5	70A	BSI
MF7	30A	Comutador de ignição
MF8	20A	Pré-disposição / curto-circuito com MF7

Impresso em papel RECICLADO



Peugeot
207
1.4 8V
TU3JP
207
1.6 16V
TU5JP
Citroën
C3
1.6 16V
TU5JP
Xsara
Picasso
1.6 16V
TU5JP

Produzido por: Ciclo Engenharia Ltda. - 62.3942.3939 vendas@cicloengenharia.com.br - proibida a reprodução - eventuais erros ou defeitos de fabricação favor comunicar vendas@cicloengenharia.com.br